

WISI HOME LINE

VX 45 2P
VX 46 2P

Hausanschlussverstärker ortsgespeist

Hausanschlussverstärker ortsgespeist



- Zinkdruckguss Gehäuse
- Klappdeckel zur einfachen Handhabung
- Schirmung auch bei geöffnetem Klappdeckel gewährleistet
- Dämpfungsglieder und Entzerrer über PADS und Jumper konfigurierbar
- Messpunkte am Eingang und Ausgang
- Rückwegverstärker auf der Grundplatine
- Niedrige Leistungsaufnahme und hohe Ausgangsleistung



EN 50 083-1ff

Servicearbeiten dürfen nur vom Fachpersonal durchgeführt werden.
Netzspannungsführende Teile beachten! **Spannungsfrei schalten**
Gehäuseschraube festziehen (ca. 1,3 Nm).

Einstellelemente

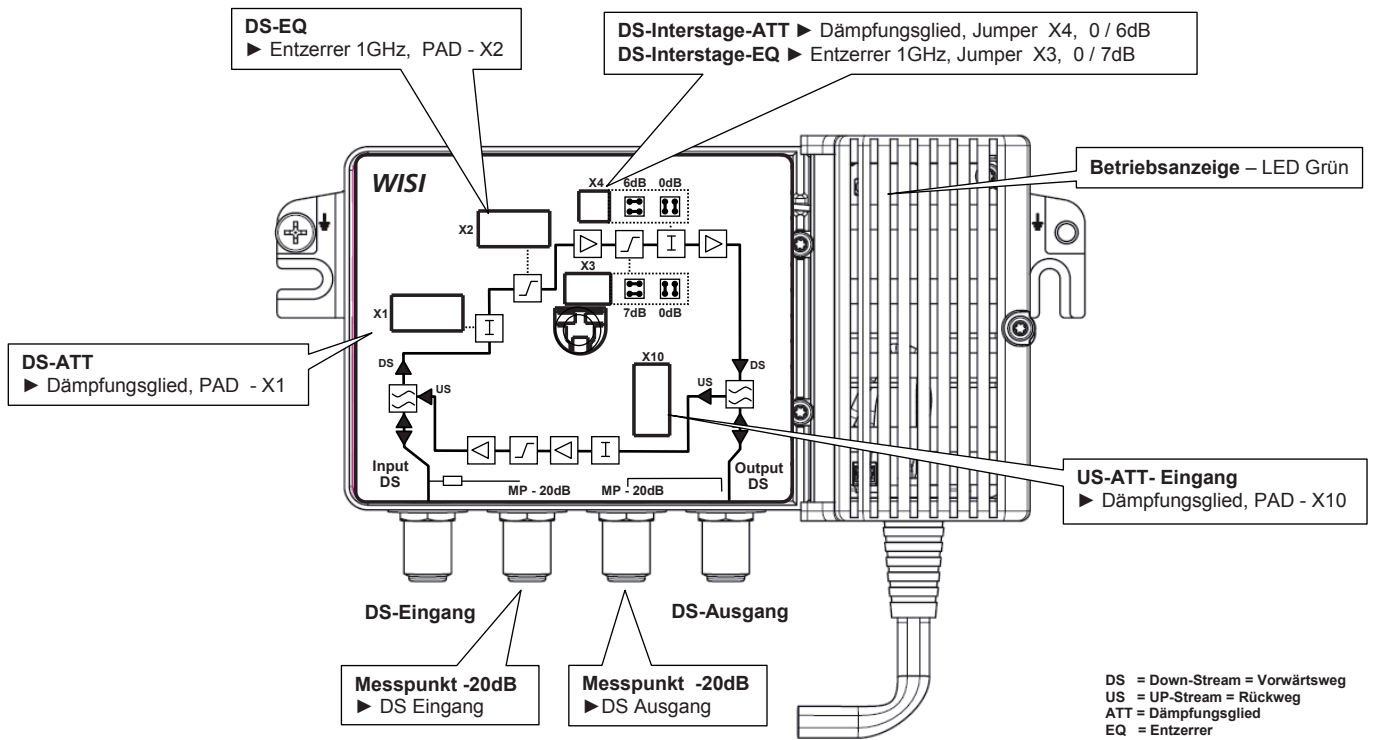

Blockdiagramm

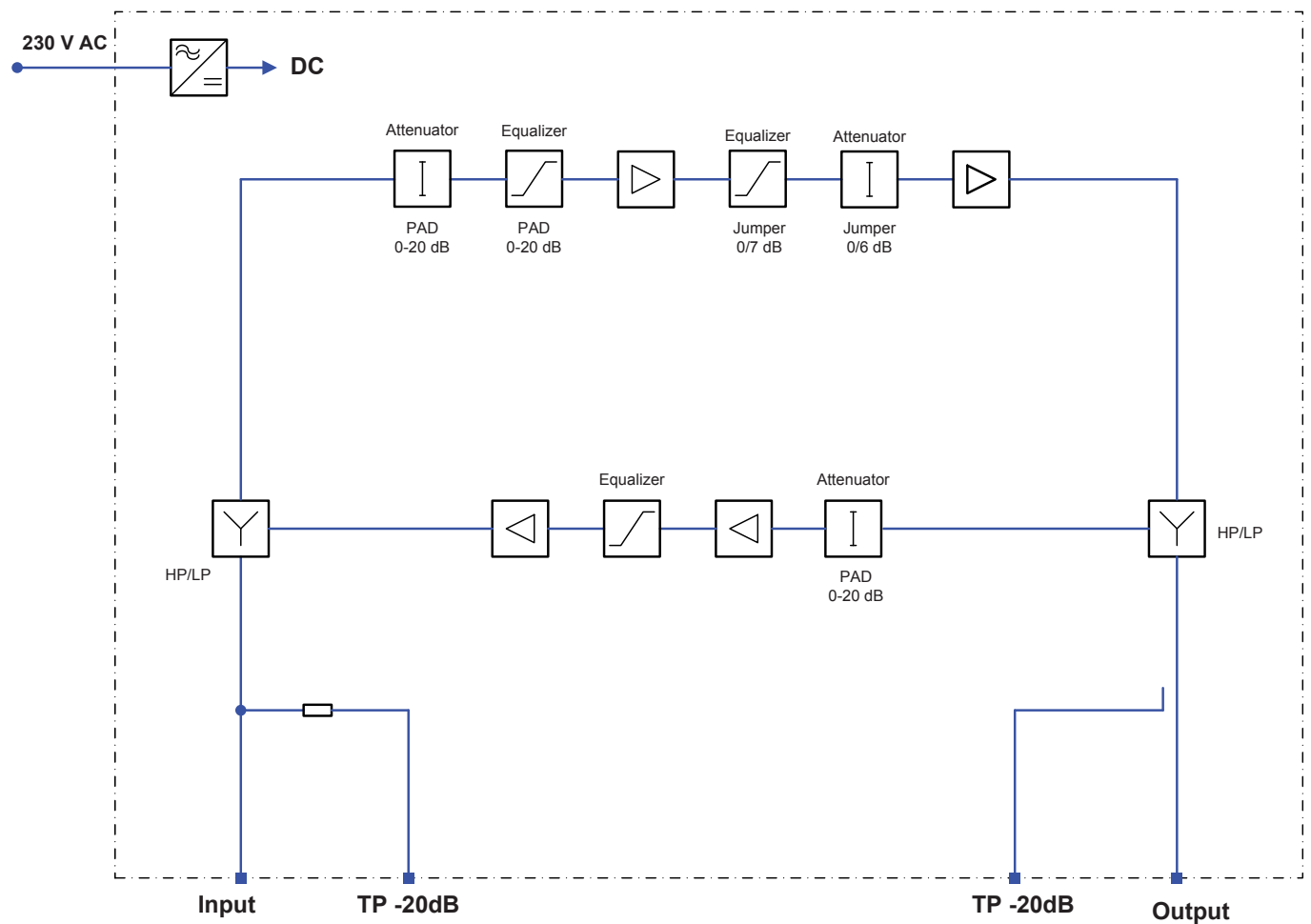

Bohrmaße

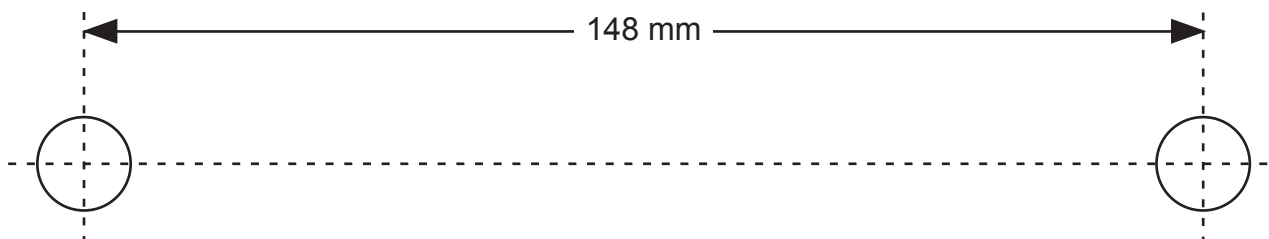

Zubehör

Artikel	Bezeichnung	Artikel-Nummer
XP0001	Dämpfungspads 1 dB	072349
XP0002	Dämpfungspads 2 dB	072350
XP0003	Dämpfungspads 3 dB	072351
XP0004	Dämpfungspads 4 dB	072352
XP0005	Dämpfungspads 5 dB	072353
XP0006	Dämpfungspads 6 dB	072354
XP0007	Dämpfungspads 7 dB	072355
XP0008	Dämpfungspads 8 dB	072356
XP0009	Dämpfungspads 9 dB	072357
XP0010	Dämpfungspads 10 dB	072358
XP0011	Dämpfungspads 11 dB	072359
XP0012	Dämpfungspads 12 dB	072360
XP0013	Dämpfungspads 13 dB	072361
XP0014	Dämpfungspads 14 dB	072362
XP0015	Dämpfungspads 15 dB	072363
XP0016	Dämpfungspads 16 dB	072364
XP0017	Dämpfungspads 17 dB	072365
XP0018	Dämpfungspads 18 dB	072366
XP0019	Dämpfungspads 19 dB	072367
XP0020	Dämpfungspads 20 dB	072368
XPBOX01	Dämpfungspads 0 dB - 20 dB in Box	072369

Technische Daten

Vorwärtsweg (Down-Stream / DS)

Frequenzbereich		85 - 1006 MHz
Verstärkung	VX 45 2P	39 dB
	VX 46 2P	41 dB
Eingang		
- Dämpfungsglied (Steck-PAD)		0 - 20 dB
- Entzerrer (Steck-PAD)		0 - 20 dB
Interstage		
- Dämpfungsglied (Jumper)		0 / 6 dB
- Entzerrer (Jumper)		0 / 7 dB
Ausgangspegel mit Cenelec 42 Kanäle flat, CSO / CTB > 60 dB		
	VX 45 2P	106 dB μ V
	VX 46 2P	107 dB μ V
Rauschzahl		$\leq 6,0$ dB

Rückweg (Up-Stream / US)

Frequenzbereich		5 - 65 MHz
Verstärkung	VX 45 2P	29 dB
	VX 46 2P	32 dB
Eingang		
- Dämpfungsglied (Steck-PAD)		0 - 20 dB
Interstage		
- Entzerrer (fix)		3 dB
Rauschzahl		≤ 5 dB
Ausgangspegel KDG 1TS140 - mittlere Last mit QAM 64 MER > 35 dB, BER 1×10^{-8}		120 dB μ V
Meßbuchse Eingang (Widerstand)		-20 dB
Meßbuchse Ausgang (Richtkoppler)		-20 dB

Allgemeine Spezifikationen

HF Anschlüsse	F
Impedanz	75 Ohm
Versorgungsspannung	230 VAC $\pm 10\%$
Betriebsanzeige	LED grün
Leistungsaufnahme	$\leq 6,0$ W
Umgebungstemperatur Betrieb	-20 ... +55°C
Lagertemperatur	-25 ... +75°C
Schutzklasse	IP 20
EMV	EN50083-2
Blitzschutz	EN60728-3: 1 kV - 1,2/50 μ s pulse
Abmessungen B x H x T	163 x 90 x 50 mm

Hinweis



EU-Regelung zur Entsorgung von Altelektrogeräten durch private Haushalte

Zur Vermeidung einer Gefährdung für die Gesundheit des Menschen und der Umwelt bestimmt geltendes EU-Recht – symbolisiert durch das Symbol der durchgestrichenen Mülltonne – welches auf dem Produkt selbst bzw. dessen Verpackung wiedergegeben wird, dass das betreffende Produkt nicht zusammen mit dem Restmüll entsorgt werden darf. Sie tragen danach die Verantwortung, dass das zu entsorgende Gerät an einer zur Entgegennahme bereiten Stelle zur Entsorgung oder Wiederverwertung von Elektrogeräten (z.B. Wertstoffhof) abgegeben wird. Weitere Informationen über die Entsorgung von Elektroaltgeräten erhalten Sie bei Ihren hierfür zuständigen örtlichen Behörden, den Wertstoffhöfen oder ihrem Fachhändler.



WISI Communications GmbH & Co. KG

Empfangs- und Verteiltechnik
Wilhelm-Sihn-Straße 5-7, 75223 Niefern-Oeschelbronn, Germany
Tel.: +49 7233 - 66 - 292, Fax: - 320
E-Mail: info@wisi.de, Internet: <http://www.wisi.de>

Technische Änderungen und Druckfehler vorbehalten!
Technical Modifications reserved. WISI cannot be held
liable for any printing error.

excellence in digital ...